

**Rivetti a strappo alte prestazioni S-Trifar testa
cilindrica - Alluminio / Alluminio con guarnizione**



**SCHEDA
TECNICA ART.
5745**







ART. 5745 SPECIFICHE TECNICHE

Rivetto fabbricato interamente in alluminio.

La sua particolare conformazione e la presenza della porzione di mandrino in tutta la lunghezza della boccola, ne permette l'utilizzo su materiali teneri e/o fragili quali materie plastiche, materiali compositi e alluminio anche con spessori sottili, che richiedano alte resistenze meccaniche.

Materiale	Alluminio/Alluminio + EPDM
Qualità	Boccola:AlMg5 / Chiodo:AlCu4Mg1
Finitura superficiale	Pulita e brillante

VANTAGGI

-  Alte resistenze meccaniche su materiali fragili
-  Buona resistenza meccanica della giunzione grazie alla ampia deformazione
-  Chiodo a testa ritenuta
-  Ampio spessore serrabile
-  Guarnizione sottotesta in EPDM (S -Trifar)
-  Indicato per applicazioni all'esterno

APPLICAZIONI

-  Impianti fotovoltaici, assemblaggi plastici del settore automotive, settore edile e navale.





BULLONERIA | ACCESSORI NAUTICI | RACCORDERIA | SOLAR

Via Cornelia, 498
00166 - ROMA (RM)

Tel. +39 06.65191201
info@inoxtirrenica.it | www.inoxtirrenica.it

DIMENSIONI



d	L	D	C	Codice					
5,2	17,5	11,75	3	574521703	500	5,5	1 ÷ 4	203 (2000 N)	276 (2700 N)
	19,2			574521903	500		1,5 ÷ 5,5		305 (3000 N)
	22,2			574522203	500		5 ÷ 8,5		

Prove eseguite secondo ISO14589

I valori di resistenza possono essere soggetti a variazioni

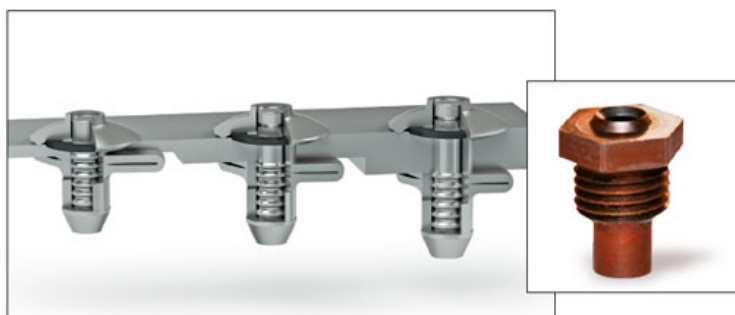

L'applicazione di questo rivetto richiede l'impiego di un ugello speciale.

ATTENZIONE! Nel caso in cui, erroneamente, non venisse utilizzato l'ugello dedicato, decadrebbero tutte le caratteristiche tecniche da noi dichiarate.

BULLONERIA | ACCESSORI NAUTICI | RACCORDERIA | SOLAR

Via Cornelia, 498
00166 - ROMA (RM)

Tel. +39 06.65191201
info@inox Tirrenica.it | www.inox Tirrenica.it